



CARACTERISTIQUES :

Coffret 19 pouces fixes, noir
 Livré assemblé
 Dimensions : hauteur 12U à 26U, profondeur 800mm, largeur 600mm
 Charge admissible : 80 kg
 Porte aisément dégonflable par charnière à ressort - ouverture supérieure à 180°
 Degré de protection : IP20

CONFORMITE :

Coffret conforme aux normes ANSI/EIA RS-310-D IEC297-2 DIN 42494 PART1 DIN42494 PART7 ETSI standard

MATIERE :

Porte : tôle acier 12/10 et verre sécurit 5mm
 Toit et socle : tôle 15/10
 Panneau arrière : tôle galvanisée 12/10
 Poudre époxy : noir RAL 9005

DESCRIPTIF :

Porte verre sécurit bordée de 2 montants tôle et équipée d'une serrure (fournie avec 2 clés)
 Panneaux latéraux amovibles-fermeture par 2 loquets coulissants- Option : possibilité de condamnation par serrure (fournie avec clefs)
 Toit prédécoupé pour fixation de 2 ventilateurs*

Hauteur (U)	Hauteur (mm)	Désignation	Référence
12 U	565 mm	Coffret 12U profondeur 600 mm	CO126080MN
16 U	743 mm	Coffret 16U profondeur 600 mm	CO166080MN
20 U	920 mm	Coffret 20U profondeur 600 mm	CO206080MN
22 U	1009 mm	Coffret 22U profondeur 600 mm	CO226080MN
26 U	1187 mm	Coffret 26U profondeur 600 mm	CO266080MN

Vue de face

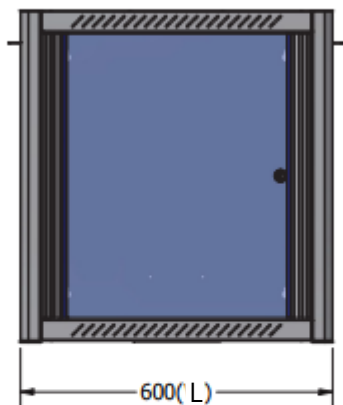

Vue de côté

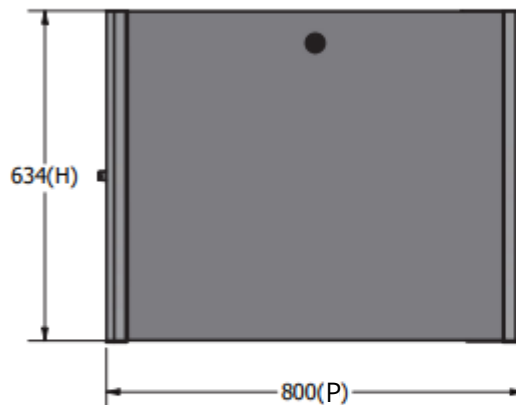

Vue de dessus

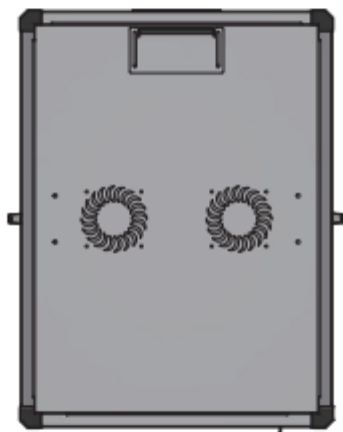

Vue de l'arrière

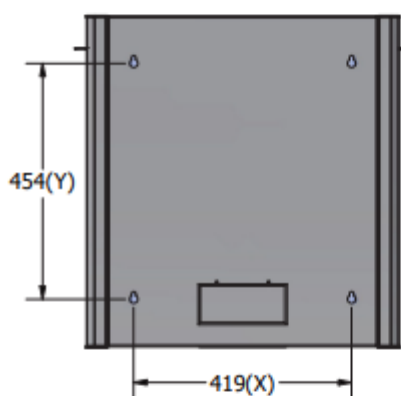

Vue de dessous

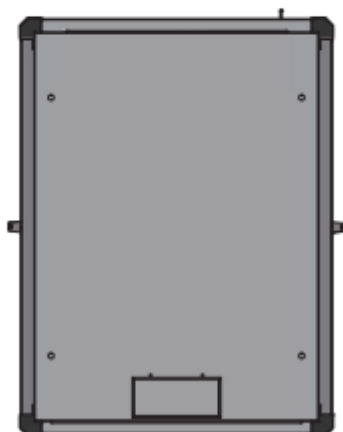

Vue isométrique de face

